

PUC²

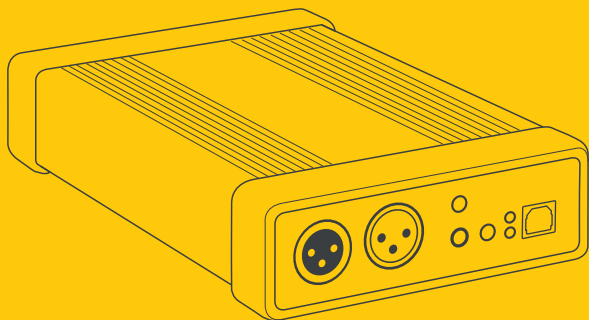

briefing book

DE / EN

Erste Schritte mit deinem PUC2 USB Audio Interface

Vielen Dank und herzlichen Glückwunsch, dass du dich für PUC2 entschieden hast! Setze dich gründlich mit diesem Briefing Book auseinander und erkunde eines der professionellsten USB Audio Interfaces für Mac und Windows PCs.

Hinter PUC2 steckt die Idee, die Vorteile einer hochqualitativen Soundkarte mit denen des Plug'n'Play Konzepts zum sofortigen Einsatz zu verbinden. PUC2 ist in der Lage hochauflösendes Audio von bis zu 192 kHz Abtastrate und 24 bit Wortlänge zu verarbeiten. Er bietet sowohl eine USB Plug'n'Play Option für die sofortige Inbetriebnahme als auch die Möglichkeit zur optionalen Nutzung von ASIO und WME Treibern* für den fortgeschrittenen Nutzer.

Mehrere Versionen des PUC2 sind erhältlich. Sie unterscheiden sich in ihren Eingangs- und Ausgangsformaten und -verbindungen. Das AES-3 Interface an der Frontseite findet sich in allen Versionen wieder. Weitere Informationen findest du unter www.yellowtec.com. Dort kannst du auch unsere anderen Yellowtec Produkte entdecken.

Software und Firmware des Produkts werden kontinuierlich weiterentwickelt und verbessert. Schau daher von Zeit zu Zeit auf unserer Website vorbei, um sicherzugehen, dass du die jeweils neuesten Versionen nutzt.

* Der USB Treiber für Windows nutzt den Windows Media Encoder (WME) von Microsoft Inc. und die ASIO Driver Interface Technology von Steinberg Media Technologies GmbH. WME ist eine Marke und Software der Microsoft Inc. ASIO ist eine Marke und Software von Steinberg Media Technologies GmbH.



| | |
|------|------------------------------|
| 04 | Plug'n'Play |
| 05 | PUC2 Frontseite |
| 06 | PUC2 Line |
| 07 | PUC2 Mic LEA |
| 08 | PUC2 Lite |
| 09 | PUC2 Multipin |
| 10 | LEA Level Energy Arbitration |
| 11 | Zero Latency Monitoring |
| 12 | Blockschaltbilder |
| 15 | Anwendungsbeispiele |
| ▶ 18 | English Version |
| 34 | EC & FCC Erklärungen |

Los geht's !

Verbinde deinen PUC2 stets über das mitgelieferte USB-Kabel mit deinem Computer (Mac/Windows/Linux). Stelle dabei sicher, dass immer beide USB-A-Stecker (gelb + schwarz) angeschlossen werden. Der gelbe Anschluss ist notwendig, um die ausreichende Stromversorgung zu sichern. Über ihn werden keine Daten übertragen.

Sobald du deinen PUC2 zum ersten Mal mit deinem PC oder MAC verbindest, wird automatisch eine USB-Geräteinstallation durchgeführt. Der PUC2 wird dabei als YELLOWTEC PUC angemeldet. Um hochauflösendes Audio (192KHz) unter Windows zu nutzen, ist die Installation von ASIO und WME* Treibern erforderlich. Das ist für MAC nicht nötig. Zur Anwendung des PUC2 mit einem LINUX System muss die Firmware des PUC2 auf eine spezielle Linux Version geupdated werden. Unter www.yellowtec.com/puc2/downloads findest du die passenden Downloads.

Sobald die RDY-LED dauerhaft grün leuchtet, ist dein PUC2 erfolgreich mit dem Hostrechner verbunden.

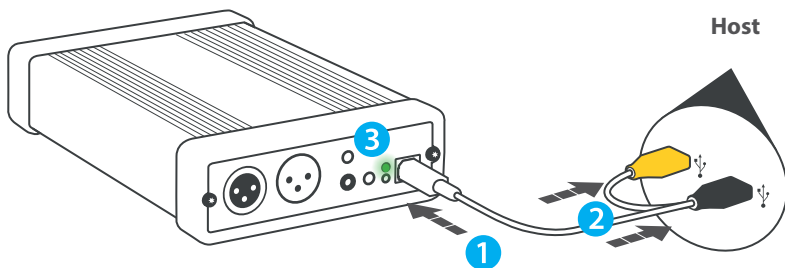

* Der USB Treiber für Windows nutzt den Windows Media Encoder (WME) von Microsoft Inc. und die ASIO Driver Interface Technology von Steinberg Media Technologies GmbH. WME ist eine Marke und Software der Microsoft Inc. ASIO ist eine Marke und Software von Steinberg Media Technologies GmbH.



PUC2 Frontseite*

AES Eingang

Sobald ein gültiges AES-3 Signal erkannt wird, wird es gegenüber anderen Eingangssignalen priorisiert und durchgeschaltet. Ein AES-3 Signal wird auch erkannt während keine Modulation vorliegt. Das Audiosignal wird in einen entsprechenden USB-Stream konvertiert und steht an der USB-Buchse zur Verfügung.

AES Ausgang

Der AES Ausgang ist immer aktiv. Er liefert das Audiosignal aus dem USB-Stream. Dabei wird immer die Sample Rate der jew. Applikation auf dem Host Computer verwendet.

AUX Ausgang

Über die 3,5mm Klinkenbuchse steht für die Benutzung von Kopfhörern ein analoges Monitorsignal zur Verfügung. Es ist ungerregelt.
*Bitte beachte, dass der PUC2 Lite keinen AUX Ausgang besitzt.

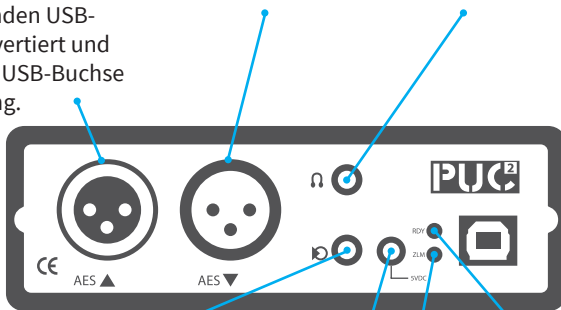

ZLM Buchse

An dieser Buchse kann mit einem 3,5mm Klinkenstecker ein Schalter angeschlossen werden, um das ZLM (Zero Latency Monitoring) zu aktivieren.

[Siehe Seite 11.](#)

Ext. Stromversorgung

Für den Betrieb des PUC2 Mic LEA wird ein externes Netzteil benötigt.

ZLM LED

Eine rote LED zeigt aktives Zero Latency Monitoring an. [Mehr auf Seite 11.](#)

RDY LED

Die grüne LED signalisiert eine korrekte USB-Verbindung. Rot zeigt an, dass die USB-Verbindung nicht hergestellt wurde oder dass PUC2 sich im Energiesparmodus befindet.

PUC2 Line Rückseite

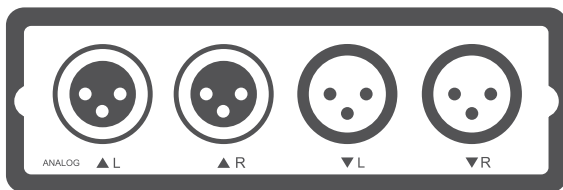

Analog Eingang*

Auf der Rückseite des PUC2 Line befinden sich die symmetrischen Analog-Eingänge. Wenn auf der Frontseite ein AES-3 Signal anliegt, wird der analoge Eingang ignoriert.

Analog Ausgang*

Der symmetrische Analog-Ausgang läuft parallel zum AES-3 Ausgang und ist immer aktiv. Stelle sicher, dass die korrekten Pegel für den digitalen Headroom verwendet werden [Siehe Seite 11.](#)

*Wegen abweichender Referenzlevel gibt es zwei unterschiedliche Versionen des PUC2 Line, eine internationale und eine deutsche.

| | Input + Output @FS | Headroom | Rated Input + Output |
|------------------------|--------------------|------------|----------------------|
| German Reference Level | + 15 dBu | - 9 dB FS | + 6 dBu |
| Int'l Reference Level | + 18 dBu | - 14 dB FS | + 4 dBu |

PUC2 Mic LEA Rückseite

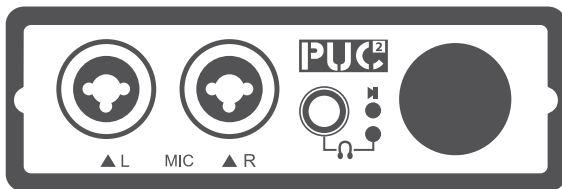

Die Kombibuchsen für die analogen Eingänge erlauben die wahlweise Zuführung von Mikrofon- oder Hochpegelquellen. Sie sind beide symmetrisch ausgeführt.

Mikrofon Eingang (XLR)

Mikrofone werden an der XLR-Variante angeschlossen. Der Mikrofon-eingang wird gemutet, wenn gleichzeitig ein AES-3 Signal auf der Frontseite anliegt!

Line Eingang (Klinke)

Line Level Signale werden an der Kombibuchse über einen Klinkestecker (6,3mm) angeschlossen. Der Eingang ist symmetrisch und erlaubt Pegel bis +18dBu.

Kopfhörer Ausgang

Der Kopfhörer-ausgang liegt auf der 6,3mm Klinkebuchse. Der hochwertige A/B-Verstärker erlaubt auch den Anschluss von Kopfhörern mit hoher Impedanz.

Lautstärkeregleregler

Der Regler wirkt wahlweise auf den Kopfhörer- oder den Monitorausgang. Die Umschaltung erfolgt durch Drücken des Reglers, die beiden LEDs daneben zeigen an, welcher Ausgang aktuell geregelt wird.

PUC2 Lite Rückseite



PUC2 Lite

Der PUC2 Lite bietet grundsätzlich alle Eigenschaften des PUC2 Line. Er hat jedoch keine analogen Ausgänge und auch keinen AUX-Ausgang. PUC2 ist für Anwendungen in ausschließlich digitalen Umgebungen entwickelt.

PUC2 Multipin Rückseite

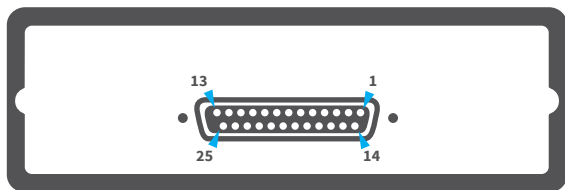

D-Typ Pin Belegung

Digital Audio Input*

| | | |
|------------------|---------|--------|
| Standard: s/PDIF | Signal | Pin 14 |
| | Shield | Pin 2 |
| Optional AES/EBU | Signal+ | Pin 14 |
| | Signal- | Pin 2 |
| | Shield | Pin 15 |

Digital Audio Output

| | | |
|-------------------|---------|--------|
| Standard: S/PDIF | Signal | Pin 3 |
| | Shield | Pin 16 |
| Optional: AES/EBU | Signal+ | Pin 3 |
| | Signal- | Pin 16 |
| | Shield | Pin 15 |

GPI

| | | |
|---------|---------------------|--------|
| ZLM | Zero Latency Mon. | Pin 18 |
| BYPASS | Dig. Bypass | Pin 17 |
| INT LVL | International Level | Pin 5 |

AUX Power Out

| | |
|----------------------|--------|
| digital +5V/max.40mA | Pin 6 |
| digital 0V | Pin 19 |
| analog +15V/max.10mA | Pin 20 |
| analog -15V/max.10mA | Pin 7 |
| analog 0V | Pin 8 |

Sub-D

Pin 14

Pin 2

Pin 14

Pin 2

Pin 15

Sub-D

Pin 3

Pin 16

Pin 3

Pin 16

Pin 15

Sub-D

Pin 18

Pin 17

Pin 5

Sub-D

Pin 6

Pin 19

Pin 20

Pin 7

Pin 8

D-Typ

Auf der Rückseite des PUC2 Multipin befindet sich ein analoger D-Pin Anschluss. Dieser enthält dieselben Pin-Ausgänge wie der PUC Classic.

Analog Audio Input

| | | |
|---------------|---------|--------|
| Left Channel | Signal+ | Pin 25 |
| | Signal- | Pin 13 |
| | Shield | Pin 12 |
| Right Channel | Signal+ | Pin 24 |
| | Signal- | Pin 11 |
| | Shield | Pin 12 |

Sub-D

Analog Audio Output

| | | |
|---------------|---------|--------|
| Left Channel | Signal+ | Pin 9 |
| | Signal- | Pin 21 |
| | Shield | Pin 22 |
| Right Channel | Signal+ | Pin 10 |
| | Signal- | Pin 23 |
| | Shield | Pin 22 |

Sub-D

*Beachte, dass bei dieser Konfiguration der AES-Eingang auf der Vorderseite deaktiviert ist.

Level Energy Arbitration (LEA)

Im Gegensatz zu Standard AGCs und Limitern beeindruckt unsere LEA Engine durch eine noch nie vorher verwendete Technologie. LEA steht für Level Energy Arbitration und ist eine mächtige Audio Engine, die eine intelligente und im Ergebnis der manuellen Aussteuerung weit überlegene Funktion bietet. Übliche Pumpgeräusche und Artefakte werden geschickt und nachhaltig vermieden. Selbst bei extrem lauten Umgebungsgeräuschen sichert LEA eine weiche und perfekte Aussteuerung. Außerdem sorgt LEA dafür, dass in lautlosen Pausen im Interview die Hintergrundgeräusche nicht angehoben werden.

Mit LEA kannst du direkt mit der Aufnahme loslegen. Du musst dich nicht mit einer aufwendigen Einrichtung befassen. Die LEA Engine verschafft dir die Freiheit, dich voll und ganz auf dein Interview zu konzentrieren und garantiert höchste Aufnahmequalität.

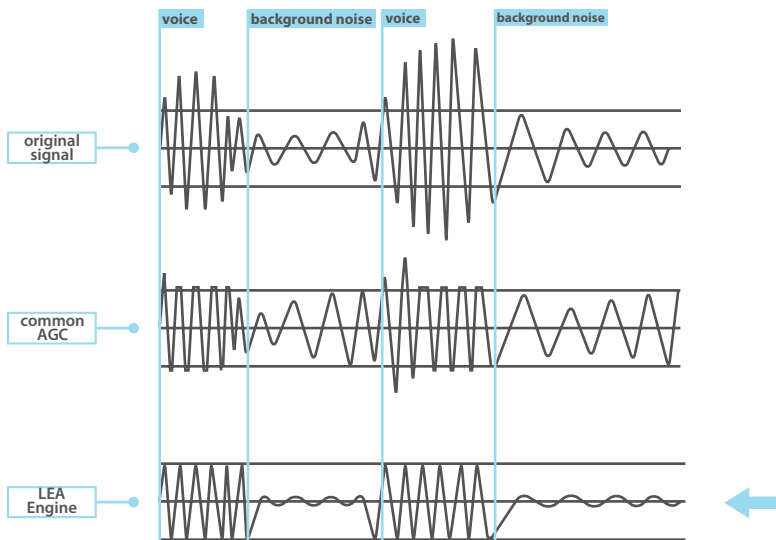

Zero Latency Monitoring

PUC2 erlaubt ein Zero Latency Monitoring (ZLM). ZLM umgeht die Prozesslatenzen des USB-Audiopfads. Mit typischerweise weniger als 3ms Latenz kannst du dein Eingangssignal monitoren. Um ZLM zu aktivieren, benötigst du einen externen Schalter. Details findest du in der Tabelle unten.

Um eine Überhöhung des Ausgangspegels beim Mischen von USB-Audio mit ZLM-Audio zu vermeiden, werden beide Signale um jeweils -6dBm gedämpft. Um diese Dämpfung abzuschalten, kannst du einen weiteren externen Schalter verwenden. Details findest du in der Tabelle.

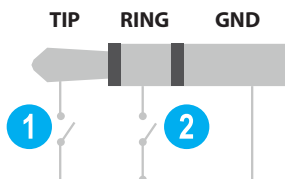

| 1 Switch Tip (ZLM) | 2 Switch Ring | Audio Output PUC2 Line / PUC2 Lite | Headphone Output PUC2 Mic LEA |
|-----------------------|------------------|---|----------------------------------|
| closed | open | ZLM Input mixed with USB Output (both at -6dB) | ZLM ON for Ch.1 |
| closed | closed | ZLM Input mixed with USB Output (without attenuation) | ZLM ON for Ch.1 + Ch.2 |
| open | closed | USB Output only | ZLM ON for Ch.2 |
| open | open | USB Output only | ZLM OFF |

Blockschaltbild PUC2 Line

Dieses Blockschaltbild zeigt die Einbauten des PUC2 Line.

Bitte beachte, dass PUC2 Lite nur über digitale Ein- und Ausgänge verfügt.

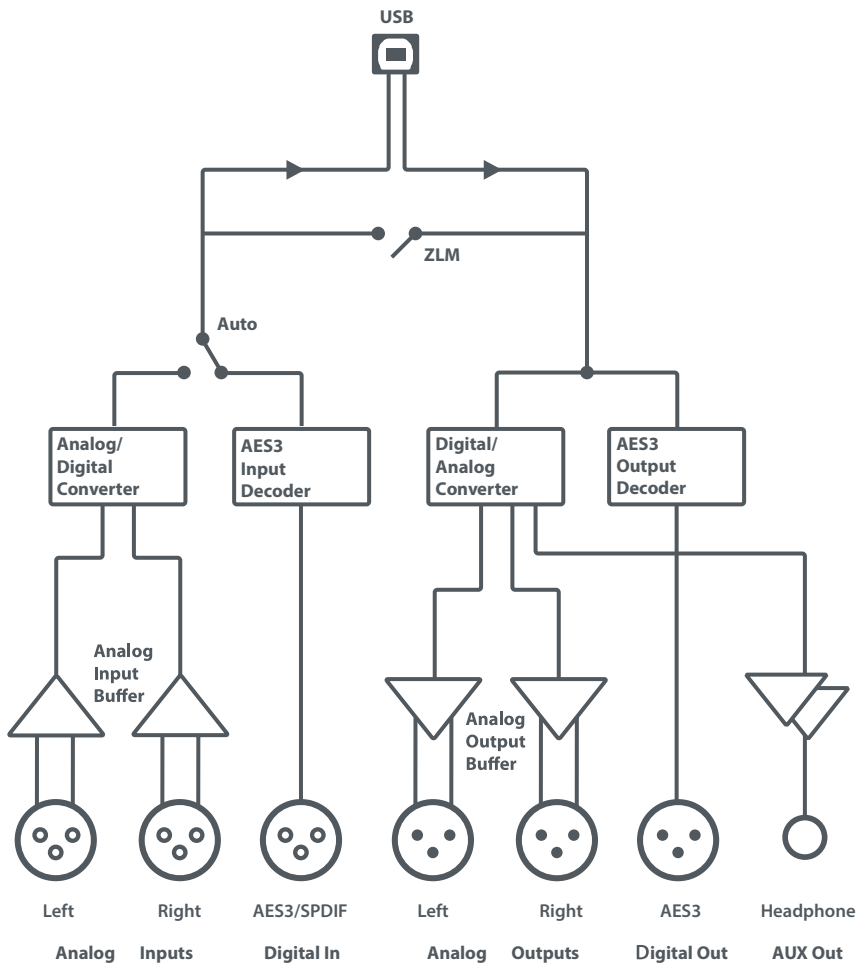

Blockschaltbild PUC2 Mic LEA

Dieses Blockschaltbild des PUC2 Mic LEA gibt einen internen Einblick in den PUC2 Mic LEA im PC/USB Modus.

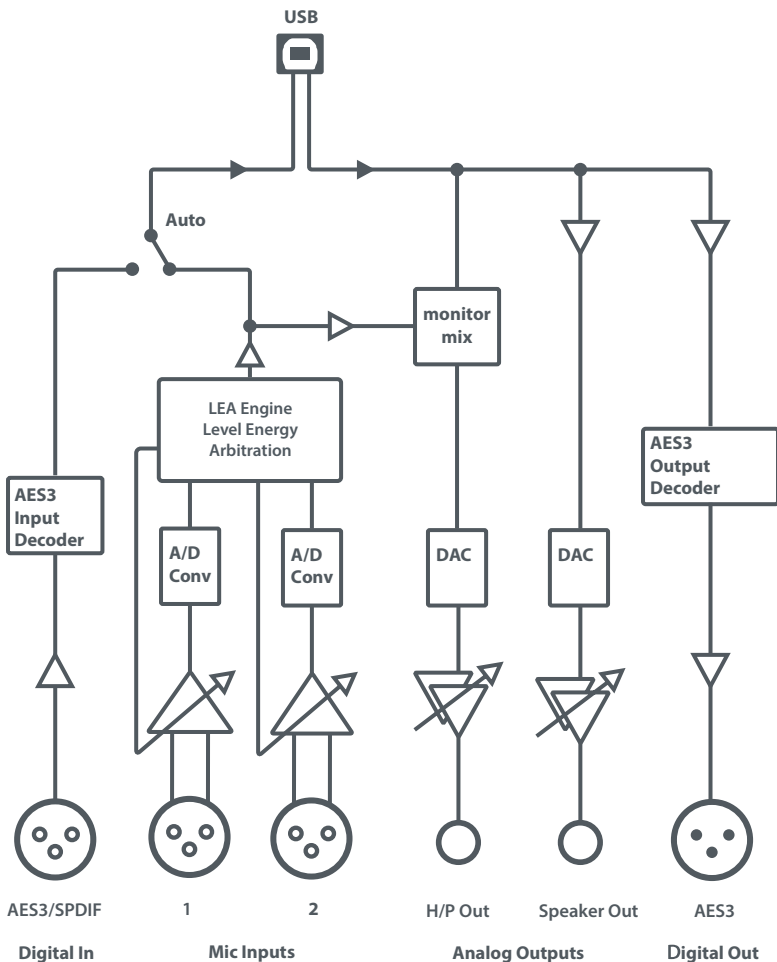

Blockschaltbild PUC2 Mic LEA

Dieses Blockschaltbild vom PUC2 Mic LEA im Stand-Alone (non USB) Modus gibt dir eine Übersicht über die internen Systeme.

Bitte beachte, dass der Digital In und der Digital Out hier gespiegelt sind.

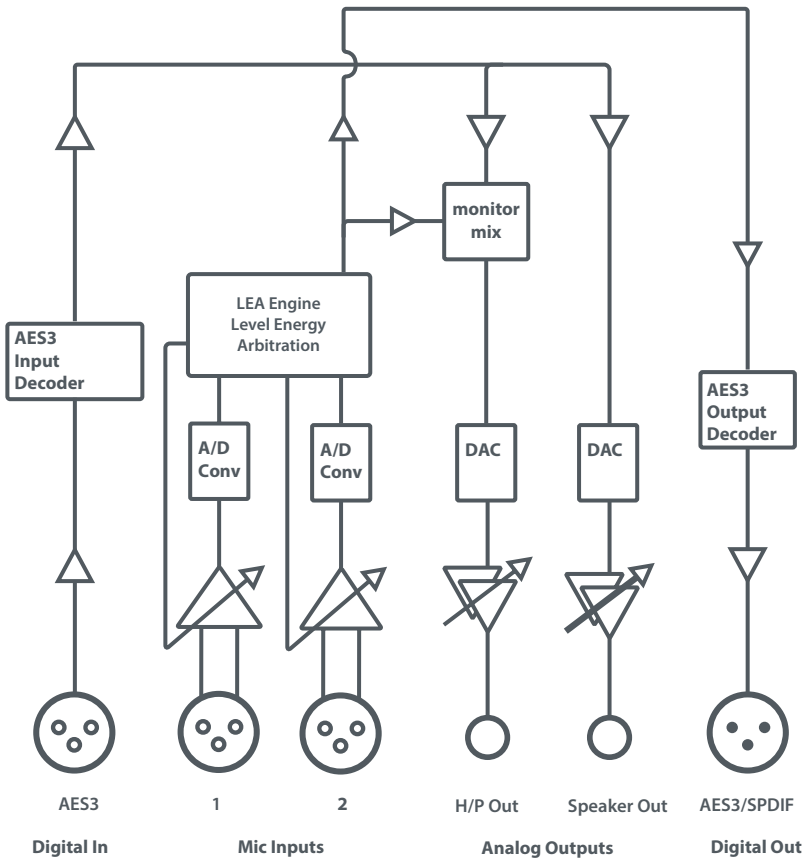

PUC2 in der Anwendung

PUC2 ist eine vielseitige externe USB Soundkarte, die für viele verschiedene Anwendungen genutzt werden kann. Um dir die häufigsten Konfigurationen vor Augen zu führen, haben wir einige Anwendungsbeispiele illustriert.

Verbindung mit Lautsprechern

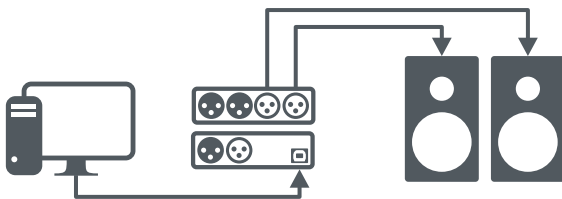

Verbindung zu analogem Mischpult

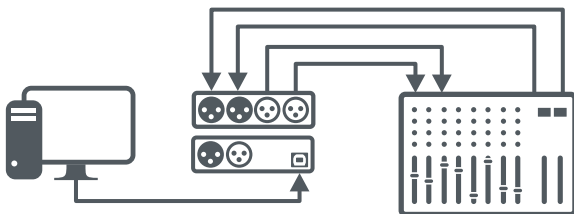

PUC2 Line

Verbindung mit digitalem Mischpult

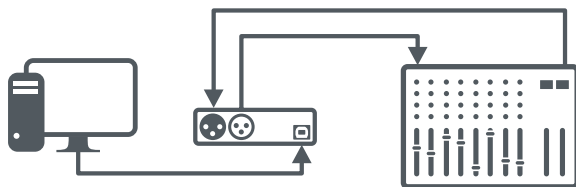

Verbindung zu Lautsprechern und Abspielgerät

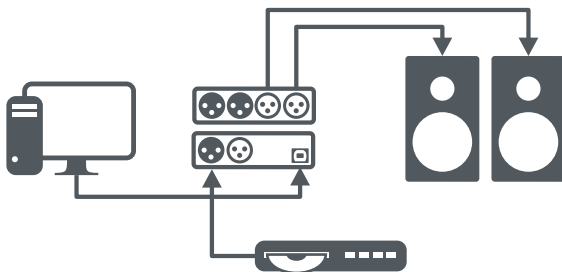

PUC2 Mic LEA

Bitte beachte, dass für die Nutzung des PUC2 Mic LEA stets das beiliegende Netzteil erforderlich ist.

PC / USB Mode

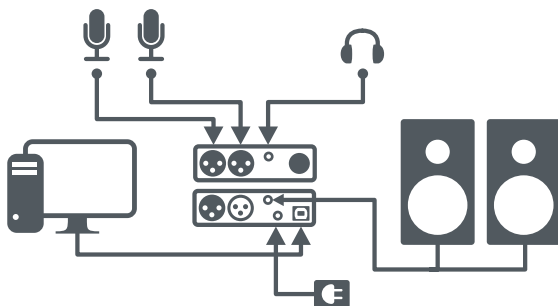

LEA Only Modus (ohne USB)

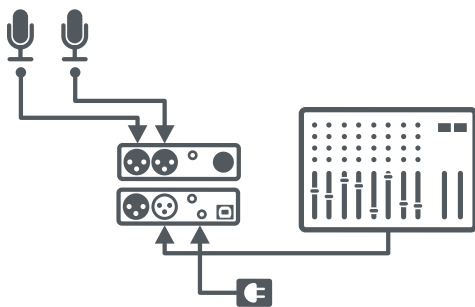

Bitte beachte, dass ausschließlich der PUC2 Mic LEA im LEA Only Modus verwendet werden kann.

Getting started with your PUC2 USB Audio Interface

Thank you and congratulations for choosing PUC2! Experience one of the most advanced USB Audio Interfaces for Mac und Windows PCs by carefully reading this reference guide.

The idea behind Yellowtec's PUC2 USB Audio Interface is to provide a high-quality sound card with a plug'n'play concept to start using it right away. PUC2 provides a USB plug'n'play option for fast operation plus the optional use of ASIO and WME drivers* for advanced operators. It is capable of processing high-resolution audio at up to 192 kHz sample rate and 24 bit word-lengths.

Several versions of PUC2 are available, offering different audio input and output formats and connections. The AES-3 interface on the front panel is common to all versions. For more information visit www.yellowtec.com. This is also the right spot to check out all the other Yellowtec products.

As the product's software and firmware will be enhanced continuously, please check our website from time to time to make sure that you work with the latest available releases.

* The USB driver for Windows uses the Windows Media Encoder (WME) by Microsoft Inc. and ASIO Driver Interface Technology by Steinberg Media Technologies GmbH. WME is a trademark and software by Microsoft Inc. ASIO is a trademark and software of Steinberg Media Technologies GmbH.



| | |
|----|------------------------------|
| 20 | Plug'nPlay |
| 21 | PUC2 Front Panel |
| 22 | PUC2 Line |
| 23 | PUC2 Mic LEA |
| 24 | PUC2 Lite |
| 25 | PUC2 Multipin |
| 26 | LEA Level Energy Arbitration |
| 27 | Zero Latency Monitoring |
| 28 | Block Diagrams |
| 31 | Field Applications |
| 34 | EC & FCC Declarations |

Ready, set up, go !

Connect your PUC2 to your computer (Mac/Windows/Linux) by always using the supplied USB cable. Make sure that you connect both USB-A plugs, the yellow and the black one. The yellow connector is needed to provide sufficient power for the unit. No data is transferred via this connector.

As soon as you connect your PUC2 to your PC or Mac for the first time, a USB device installation will be performed automatically. PUC2 will be registered as YELLOWTEC PUC. To use high resolution audio (192KHz) with Windows, the installation of ASIO and WME* drivers is required. This is not required for Mac. To use PUC2 with a LINUX system, the firmware of PUC2 needs to be updated to a special Linux version. The appropriate downloads can be found at www.yellowtec.com/puc2/downloads.

As soon as the RDY LED turns permanently green, your PUC2 is successfully connected to your host computer.

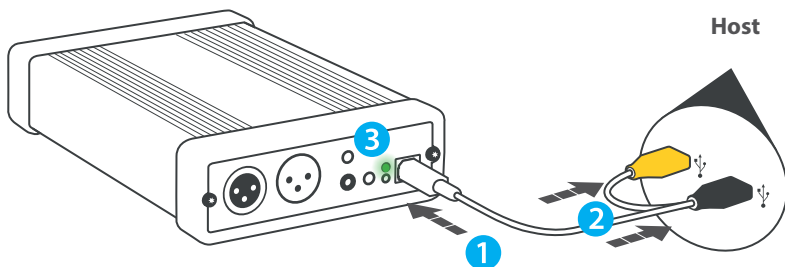

* The USB driver for Windows uses the Windows Media Encoder (WME) by Microsoft Inc. and ASIO Driver Interface Technology by Steinberg Media Technologies GmbH. WME is a trademark and software by Microsoft Inc. ASIO is a trademark and software of Steinberg Media Technologies GmbH.



PUC2 Front Panel *

AES Input

As soon as a valid AES-3 signal is detected, it is prioritized over other input signals and is switched on. An AES-3 signal is also detected while no modulation is present. The audio signal is converted to a USB audio stream and is made available at the USB socket.

AES Output

The AES output is always active. It provides the audio output signal from the USB stream. The sample rate is always determined by the respective application of the host computer.

AUX Output

An analog monitor signal is available via the 3.5mm jack socket. You can use it for headphones. It has a fixed level.

**Please note that PUC2 Lite does not have an AUX output.*

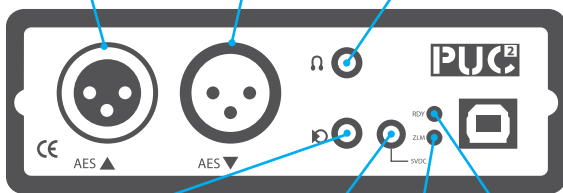

ZLM Jack

A switch can be connected to this jack with a 3.5mm phone plug to activate ZLM (Zero Latency Monitoring).
[See page 11.](#)

Ext. Power Supply

An external power supply is required to operate PUC2 Mic LEA.

ZLM LED

A red LED indicates Zero Latency Monitoring.
[See page 11.](#)

RDY LED

Green indicates that a USB connection has been established successfully. Red lights up in power saving mode or in case of error.

PUC2 Line Rear Panel

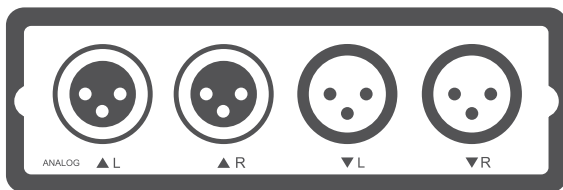

Analog Input*

The balanced analog line inputs are located on the rear panel of PUC2 Line. When an AES-3 signal is present on the front panel, the analog input will be muted.

Analog Output*

The balanced analog line output operates in parallel to the AES-3 output and is always on. Make sure that the correct levels are selected for the digital headroom. [See page 11.](#)

*Due to different standards of reference levels, PUC2 Line comes either leveled for international or for German standards.

| | Input + Output @FS | Headroom | Rated Input + Output |
|-------------------------|--------------------|------------|----------------------|
| German Reference Levels | + 15 dBu | - 9 dB FS | + 6 dBu |
| Int'l ReferenceLevel | + 18 dBu | - 14 dB FS | + 4 dBu |

PUC2 MIC LEA Rear Panel

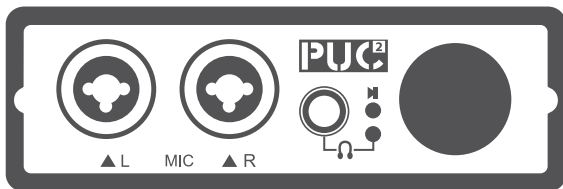

The combo jacks for the analog inputs allow the optional feeding of microphone or line level sources. They are both balanced.

Mic Input (XLR)

Microphones will connect to the XLR variant.

The microphone input will be muted when an AES-3 signal is present on the front panel connector!

Line Input (jack)

Line level signals will connect to the combo jack via a 1/4" jack plug variant. The input is balanced and allows levels of up to +18dBu.

Headphone Out

The headphone output is on a 1/4" jack connector. The high-quality A/B amplifier also allows to use high impedance of headphones.

Volume Control

The control acts on either the headphone or the monitor output. Switching is done by pressing the knob, the two LEDs next to it indicate which output is being controlled.

PUC2 Lite Rear Panel



PUC2 Lite

PUC2 Lite offers all the basic features of PUC2 Line. However, it features no analog outputs and no AUX output. PUC2 Lite is designed for applications in digital-only environments.

PUC2 Multipin Rear Panel

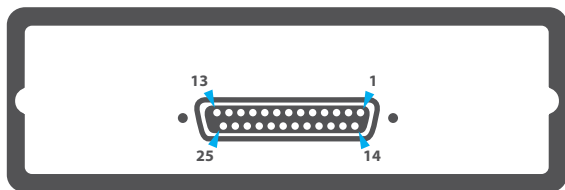

D-Type Connector Pin Layout

Digital Audio Input *

| | | |
|------------------|---------|--------|
| Standard: s/PDIF | Signal | Pin 14 |
| | Shield | Pin 2 |
| Optional AES/EBU | Signal+ | Pin 14 |
| | Signal- | Pin 2 |
| | Shield | Pin 15 |

Digital Audio Output

| | | |
|-------------------|---------|--------|
| Standard: S/PDIF | Signal | Pin 3 |
| | Shield | Pin 16 |
| Optional: AES/EBU | Signal+ | Pin 3 |
| | Signal- | Pin 16 |
| | Shield | Pin 15 |

GPI

| | | |
|---------|---------------------|--------|
| ZLM | Zero Latency Mon. | Pin 18 |
| BYPASS | Dig. Bypass | Pin 17 |
| INT LVL | International Level | Pin 5 |

AUX Power Out

| | |
|----------------------|--------|
| digital +5V/max.40mA | Pin 6 |
| digital 0V | Pin 19 |
| analog +15V/max.10mA | Pin 20 |
| analog -15V/max.10mA | Pin 7 |
| analog 0V | Pin 8 |

Sub-D

| |
|--------|
| Pin 14 |
| Pin 2 |
| Pin 14 |
| Pin 2 |
| Pin 15 |

Sub-D

| |
|--------|
| Pin 3 |
| Pin 16 |
| Pin 3 |
| Pin 16 |
| Pin 15 |

Sub-D

| |
|--------|
| Pin 18 |
| Pin 17 |
| Pin 5 |

Sub-D

| |
|--------|
| Pin 6 |
| Pin 19 |
| Pin 20 |
| Pin 7 |
| Pin 8 |

D-Type

The rear panel of PUC2 Multipin provides an analog D-Type pin connector. It features the same pin-out as PUC Classic.

Analog Audio Input

| | | |
|---------------|---------|--------|
| Left Channel | Signal+ | Pin 25 |
| | Signal- | Pin 13 |
| | Shield | Pin 12 |
| Right Channel | Signal+ | Pin 24 |
| | Signal- | Pin 11 |
| | Shield | Pin 12 |

Analog Audio Output

| | | |
|---------------|---------|--------|
| Left Channel | Signal+ | Pin 9 |
| | Signal- | Pin 21 |
| | Shield | Pin 22 |
| Right Channel | Signal+ | Pin 10 |
| | Signal- | Pin 23 |
| | Shield | Pin 22 |

*Note that if this model is used, the AES input of the front panel is disabled.

LEA Level Energy Arbitration

Level Energy Arbitration (LEA)

Unlike standard AGCs and limiters, our LEA Engine impresses with a technology never used before. LEA stands for Level Energy Arbitration and is a powerful audio engine that offers an intelligent and hence far superior function than manual leveling. Common pumping noises and artifacts are intelligently and effectively avoided. Even with extremely loud ambient noise, LEA secures smooth and perfect leveling. In addition, LEA ensures that background noise is not boosted during silent breaks in the interview.

With LEA, you can start recording right away. You don't have to deal with a complicated setup. The LEA Engine gives you the freedom to concentrate on your interview and guarantees the highest recording quality.

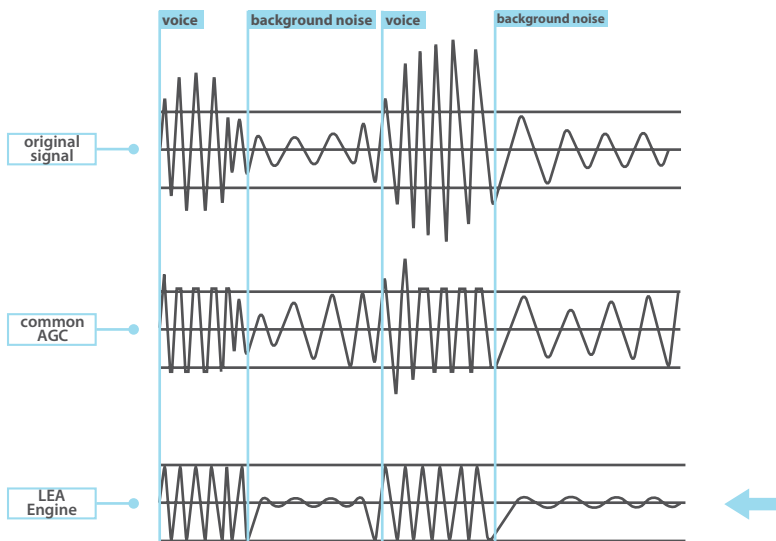

Zero Latency Monitoring (ZLM)

PUC2 offers a special zero latency monitoring (ZLM) feature. ZLM bypasses the USB audio path with all its conversion latencies, offering a residual latency of typically less than 3ms. To activate ZLM you will need an external switch.

In order to avoid overloading of the output when mixing USB audio with ZLM audio, both signals will be attenuated at -6dBm each. To override this default attenuation you can use another external switch. Please refer to the table below.

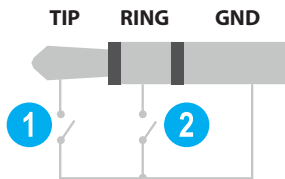

| 1 Switch Tip (ZLM) | 2 Switch Ring | Audio Output PUC2 Line / PUC2 Lite | Headphone Output PUC2 Mic LEA |
|-----------------------|------------------|---|----------------------------------|
| closed | open | ZLM Input mixed with USB Output (both at -6dB) | ZLM ON for Ch.1 |
| closed | closed | ZLM Input mixed with USB Output (without attenuation) | ZLM ON for Ch.1 + Ch.2 |
| open | closed | USB Output only | ZLM ON for Ch.2 |
| open | open | USB Output only | ZLM OFF |

Block Diagram PUC2 Line

This **block diagram** gives a detailed overview of PUC2 Line's internals.

*Note that PUC2 Lite comes with Digital In and Digital Out only.

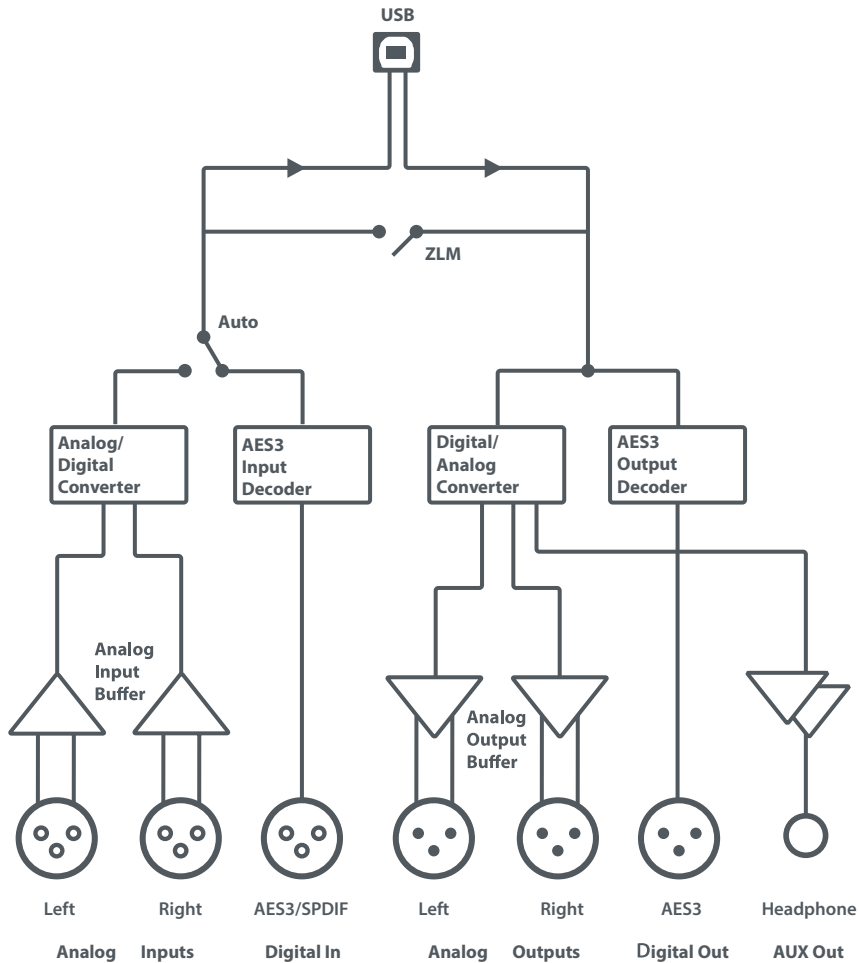

Block Diagram PUC2 Mic LEA

This **PUC2 Mic LEA block diagram** gives a detailed overview of PUC2 Mic LEA's internals in PC/USB Mode.

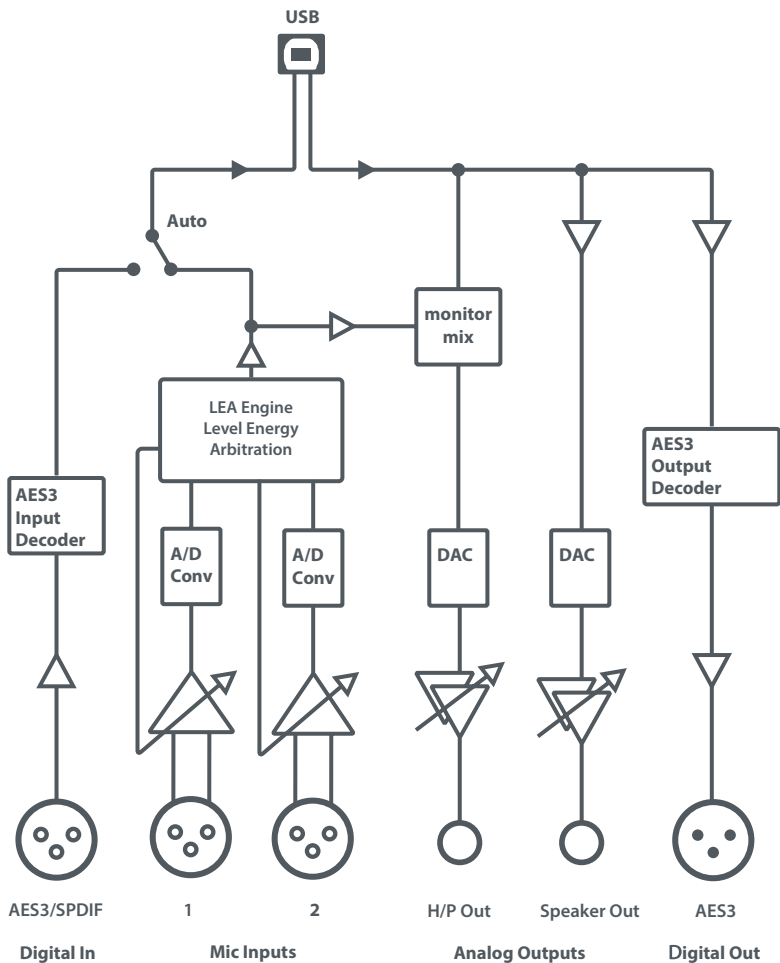

Block Diagram PUC2 Mic LEA

This **block diagram** of PUC2 Mic LEA gives a detailed overview of PUC2 Mic LEA's internals in standalone (non USB) mode.

*Please note that Digital In and Digital Out switched places.

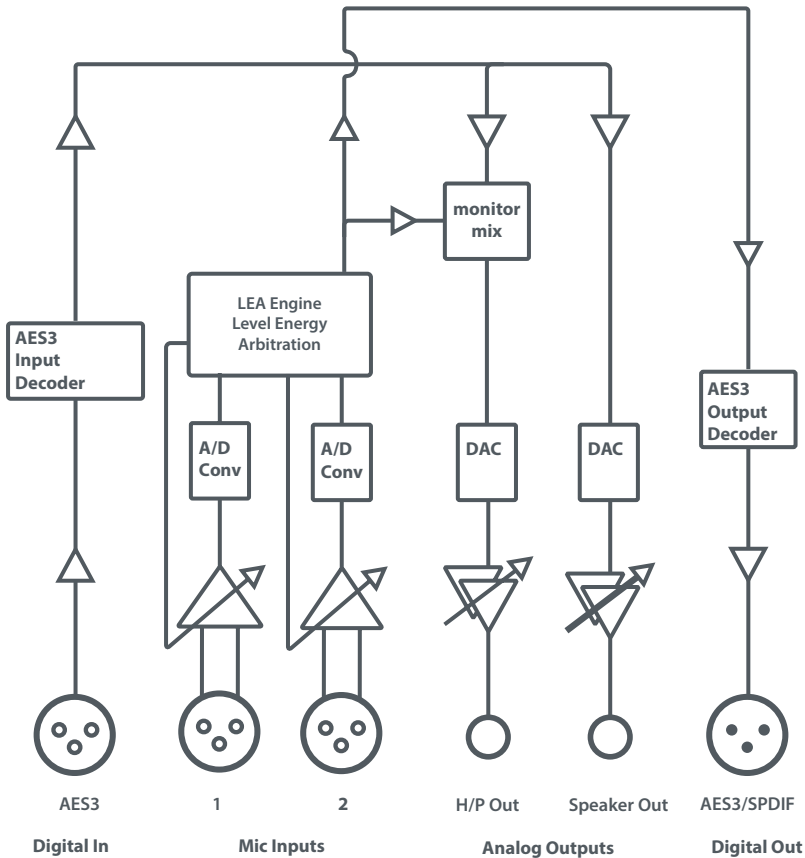

PUC2 in use

PUC2 is a versatile external USB sound card which can be used for many different applications. In order to show you some of the most common ways to use the PUC2 Audio Interface, we illustrated a couple of field applications.

Connection of speakers

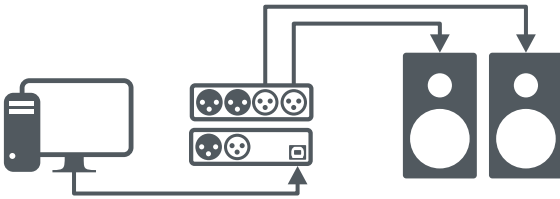

Connection of an analog mixing console

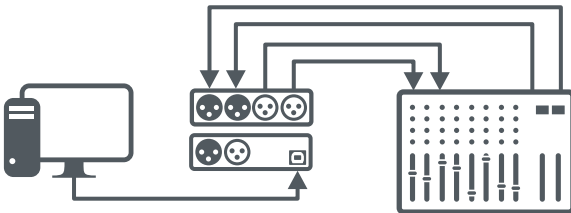

PUC2 Line

Connection of a digital mixing console

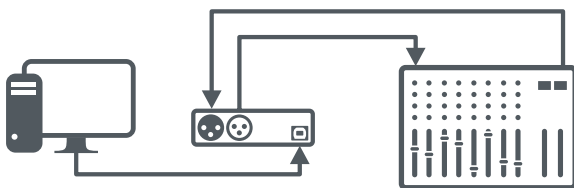

Connection of speakers and a player

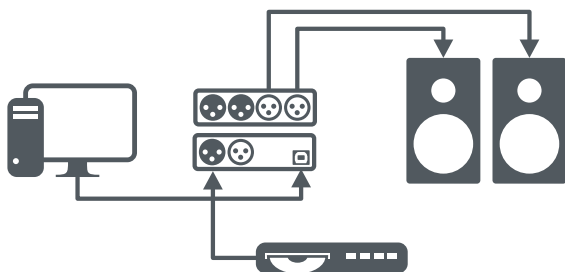

PUC2 Mic LEA

Please note that PUC2 Mic LEA always needs to be connected to a power supply.

PC / USB mode

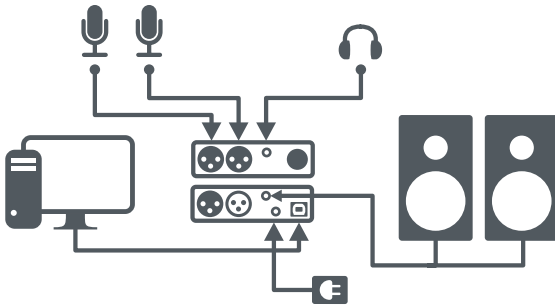

LEA Only mode (without USB)

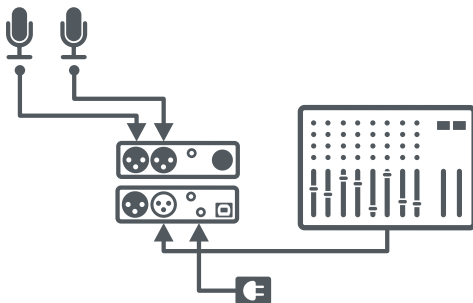

Please note that only PUC2 Mic LEA can be used in LEA Only mode.

EC Declaration of Conformity according EC Directive 2004/108/EC (EMC - Directive)

We, Thum+Mahr GmbH, Heinrich Hertz Str. 1-3, D-40789 Monheim, Germany
herewith declare in sole responsibility that the product

PUC 2

USB powered Soundcard
observes the essential protection and safety related requirements determined in the council
directive for the adoptions of the legal regulations of the Member States about the electromagnet compability
(2004/108/EC).

The judgement of the product as to electromagnetic compability was effected on the basis of the following EC
harmonised standarts:

EMI EN 55022:2006, Class B
EN 55103-1:1996

EMS EN 55024:1998 +A1:2001 + A2:2003
EN 55103-2:1996

The declaration applies to all specimen manufactured according to the sample tested.
The last two digit of the year of affixing the CE marking is „09“

Address of EC responsible
Reinhard Gallos, Heinrich-Hertz Str. 1-3, D-40789 Monheim, Germany

Date and Countersign of EC representative



10-07-2009, Hanno Mahr, CEO

FCC Declaration of Conformity

This device complies with Part 15 Subpart B of the FCC rules.
ANSI C63.4-2003 in execution to the FCC regulations, rules and limits of FCC 47
CFR §15.101 and §15.109. Operation is subject to the following two conditions:

1. This device may not cause harmful interference
2. This device must accept any interference received, including interference that may cause undesired operation.

Manufacturer:

Thum+Mahr GmbH
Heinrich Herz Str. 1-3
D-40789 Monheim
Germany

Contact Person:

Reinhard Gallos, Product Manager
Phone: +49 2173 967 323
Fax: +49 2173 967 400
e-mail: rgallos@yellowtec.com

Model Name:

PUC 2

Type of Equipment:

USB Powered Soundcard

Classification:

Class B digital device

We hereby declare that the equipment bearing the model name specified above was tested conforming to the applicable FCC rules under the most accurate measurement standards possible, and that the necessary steps have been taken and are in force to ensure that production units of the same equipment will continue to comply with the Commission's requirements.



Manufacturer's Signature: July 2009, Reinhard Gallos, Product Manager



Responsible Party's Signature: July 2009, Hanno Mahr, CEO Thum+Mahr GmbH

PUC2 BB v1.1



www.yellowtec.com/puc2



shop.yellowtec.com



Manufactured by Yellowtec as a brand of Thum + Mahr GmbH, Heinrich-Hertz-Str. 3, 40789 Monheim, Germany